

HygieneHBSling

SystemRoMedic™

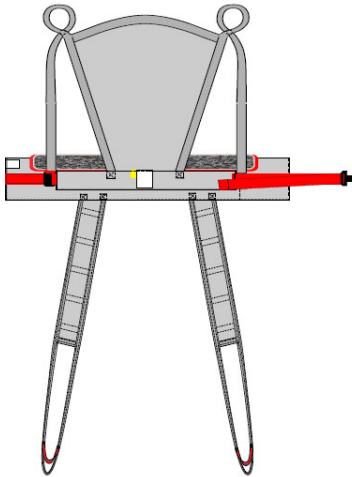

Max: 300kg

HygieneHBSling är en lyftsele som är lätt att applicera och underlättar för medhjälparen att klä på/av brukaren i samband med toalettbesök. Den är utformad med bendelar vilket innebär att brukaren inte sitter på selen utan får stöd bakom ryggen upp bakom huvudet och under benen. HygieneHBSling är utformad för att tillgodose lyftsituationer i samband med av och påklädnad.

I SystemRoMedic finns ett brett urval av funktionella, bekväma och högkvalitativa lyftselar anpassade för olika typer av lyft och för brukare med olika behov. Lyftselarna finns i flera olika material och i storlekar från XXS till XXL. Alla modeller är både säkra och mycket lätta att använda och de klarar brukare upp till 300 kg. Valet av modell och material styrs av lyftsituationen och brukarens behov.



Kontroll av funktion

Visuell och mekanisk inspektion

Gör regelbundna funktionskontroller av lyftselen. Kontrollera alltid efter tvätt. Kontrollera att sömmar och material är hela och fria från skador. Kontrollera om materialet är utsatt för nötning eller är blekt. Belasta och kontrollera att spännen och handtag håller för kraftig belastning. Vid tecken på slitage skall produkten kasseras.



Läs alltid manualen

Läs alltid manualerna för alla hjälpmedel som används vid en förflyttning.

Förvara manualen tillgänglig för användare av produkten.

Lämna inte brukaren under förflyttningsmomentet.

Undvik urglidningsrisk eller obehag genom att vara noggrann vid utprovning av lyftselen. Haka först på lyftselsens ryggöglor på lyftbygeln, haka därefter på benstödens öglor. Används utprovad lyftbygel.

Det är alltid den lägsta tillåtna maxlasten på respektive produkt i den sammansatta lyftenheten som styr. Kontrollera alltid tillåten maxlast på lyft och lyfttillbehör före användning och kontakta din återförsäljare vid frågor.

Placering av lyftsele när brukaren sitter i rullstol/stol eller säng

Denna lyftsele kräver att brukaren har viss funktion. Om brukaren har för låg muskeltonus finns risk för urglidning. Var uppmärksam.

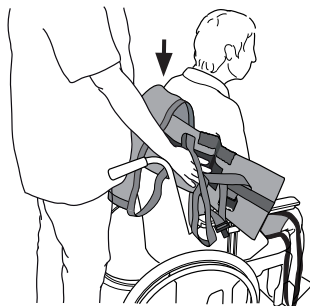

HygieneHBSling placeras bakom ryggen och 5-10 cm under armhållorna, märklappen är mittpunkten på lyftselen och ska följa ryggraden på brukaren.

Armarna placeras i lyftöglorna. Finns det möjlighet att brukaren lutar sig/lutas fram lite så underlättar detta. Stäng spännet - ett klick ger signal om att det är korrekt fastsatt. Drag i bandet för att spänna fast bältet.



Placera benstöden under brukarens lår.

Korsa benstöden, koppla på ryggdelens öglor före benstödens öglor.

Börja höja lyftbygel och stanna för att kontrollera att allt är i ordning innan du höjer så brukaren lyfter från underlaget. Lyft inte högre än nödvändigt.

Borttagning av lyftselen när brukaren sitter

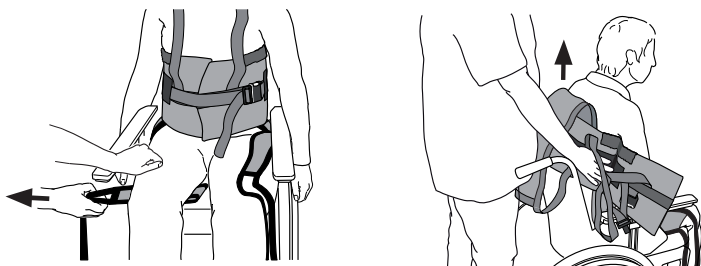

Vik benstödet under sig självt och dra ut det på utsidan av låret.
Dra upp lyftselen bakom brukarens rygg.

Vid toalettbesök

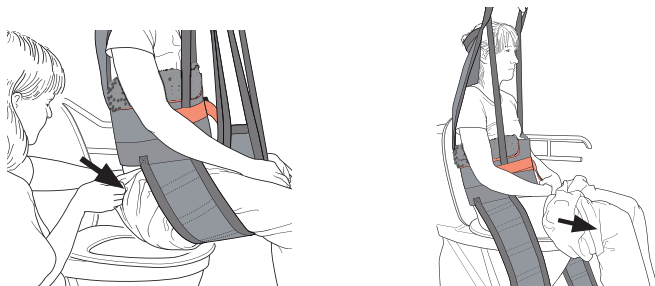

Innan brukaren sänks ned på toalettstolen dras byxorna ned så långt det går mot benstöden.
Sänk ner brukaren och koppla bort benstödet. Dra ned byxorna ytterligare. Västdelen kan sitta kvar och ge stöd.

Efter toalettbesök

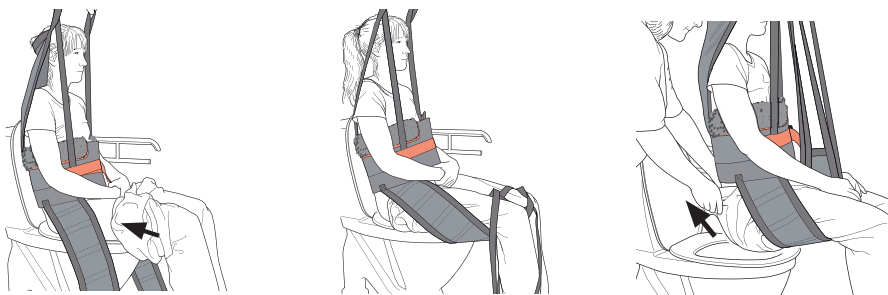

Byxorna skall dras upp så mycket som möjligt mot grenen. Placera benstödet mellan knäveck och byxlinning.
Höj upp brukaren och dra sedan upp byxan. Lyft inte högre än nödvändigt.

Vid behov av blöja placeras den innanför byxorna innan de dras på plats.

Material:

Polyester: Slitstarkt material med låg friktion. Klarar hög tvätttemperatur.

Skötselråd:

Läs på lyftselens märketikett.



Använd inte sköljmedel.
Undvik torktumling för ökad livslängd.

Storleksinformation

Lyftselar kan ofta användas till både 2- och 4-punktsupphängning. Det är viktigt att vara noggrann och säkerställa att bredden på lyftbygeln passar till lyftselens storlek och brukarens behov.

Använd personliga lyftselar för ökad säkerhet och hygien.

Storleksinformation

Storlek	XXS/Grå	XS/Orange	S/Röd	M/Gul	L/Grön	XL/Lila	XXL/Vit
Rek. kg Brukarvikt	10-30	25-45	40-60	55-80	75-110	90-130	120-170
Lyftselens cm omkr.	60	70	80	95	110	122	142
Lyftselens cm bygg höjd	92	92	96	102	102	104	104
Lyftselens cm stussmått	25	28	30	35	41	46	60

Maxlast

Olika produkter i den sammansatta lyftenheten (lyft, lyftbygel, lyftsele, våg och eventuella andra lyfttillbehör) kan ha olika tillåtna maxlast. Det är alltid den lägsta tillåtna maxlasten på respektive produkt i den sammansatta lyftenheten som styr. Kontrollera alltid tillåten maxlast på lyft och lyfttillbehör före användning och kontakta din återförsäljare vid frågor.

Vid frågor om produkten och dess användning, kontakta din lokala distributör. Se www.handicare.com för en komplett distributörsförteckning. Se till att du alltid har rätt version av manualen. Den senaste versionen finns att ladda ned från vår hemsida www.handicare.com

Handicare AB

Veddestav. 15. Box 640
SE-175 27 Järfälla
SWEDEN

Tel: +46 (0)8-557 62 200
Fax: +46 (0)8-557 62 299

Internet: www.handicare.com
E-mail: info@handicare.se

