

NO LP8 Løfteplattform

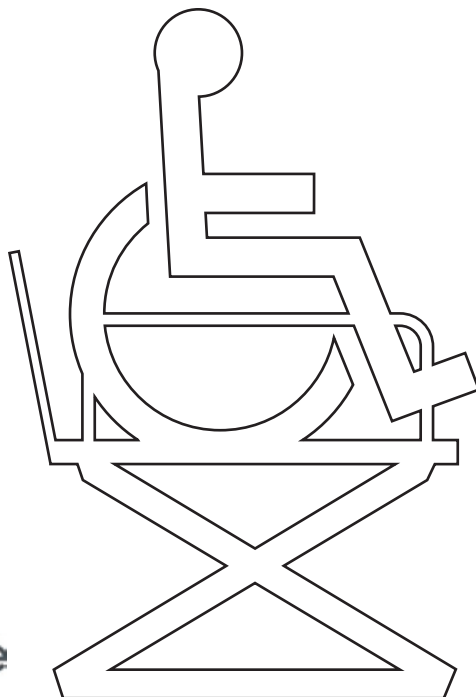

Vers. 2.00



LP8 Løfteplattform

Artikkelnr:

3091xx

1.00	Formål og bruk	3
1.01	Produsent	3
1.02	Formål og bruk	3
1.03	Viktig / advarsler	4
1.04	Heisens deler	5
2.00	Beskrivelse av funksjoner	6
2.01	Betjeningspanelet	6
2.02	Betjeningsveiledning	6
2.03	Produktmerking / Symboler	8
3.00	Tilkobling	9
3.01	Elektriske tilkoblinger	9
4.00	Montering / tilbehør	10
5.00	Sikkerhetspunkter	10
6.00	Vedlikehold	12
7.00	Feilsøkingsskjema	14
7.01	Kontaktpersoner ved ulykke eller stopp	14
8.00	Tekniske spesifikasjoner	15
9.00	CE-Samsvarserklæring	15

1.00**Formål og bruk**

1.01**Produsent**

V. Guldmann A/S
Graham Bells Vej 21-23A
DK-8200 Aarhus N
Tel. + 45 8741 3100
Fax + 45 8741 3131

Leverandør i Norge

Handicare AS
Hovedkontor Moss:
Vålerveien 159
Postboks 163
NO-1501 Moss
Telefon: +47 03250
Faks: +47 85 02 88 99

1.02**Formål og bruk****Formål med brukermanualen**

Manualen beskriver standard modellen med en løftehøyde fra 0 - 3 meter.

Bruk

LP8 er en vertikal løfteplattform designet for permanent installasjon innendørs og utendørs. Løfteplattformen kan benyttes i temperaturområdet fra -40° til +50°C. Ved temperaturer under frysepunktet anbefales varmekabelkassett (tilbehør).

Løfteplattformen er designet for å kunne flytte personer med funksjonshemninger (f.eks. personer med gangbesvær, rullestolbrukere, personer med barnevogner og sekketraller m.m.) vertikalt fra et nivå til et annet. Påkjøring og avkjøring skjer i hver sin ende av løfteplattformen. Løfteplattformen er designet og fremstilt i henhold til gjeldende normer for forsering av nivåforskjeller opp til 3 meter.

Design og implementering er vektlagt for å oppnå en pen og harmonisk installasjon i forskjellige boligmiljøer, private og offentlige. Offentlige miljøer er institusjoner, offentlige bygninger m.m., hvor løfteplattformen i en viss grad er under oppsyn. I disse miljøer skal løfteplattformen låses, slik at den er beskyttet mot uønsket bruk eller lek.

Når løfteplattformen benyttes, forutsettes det at brukeren er instruert i hvordan plattformen skal brukes, eller at det er fagutdannet personell som benytter hjelpemiddelet.

Funksjonstest og kontroll

Omgivelsene rundt løfteplattformen skal være utformet i henhold til gjeldende krav, slik at det ikke er noen klemfare.

Løfteplattformen leveres ferdig montert og gjennomgår en sluttkontroll på fabrikk før levering. Plattformen er prøvekjørt med 1,1 x maks. last og prøvebelastet med 1,25 x maks. last.

Montering

Plattformen skal monteres på et egnet, stabilt fundament. Løfteplattformen skal monteres av kvalifisert tekniker i overensstemmelse med Guldmann's anvisninger.

Motorkassen plasseres hensiktsmessig i forhold til service og minimering av støy.

Lagring og oppbevaring av heisen når den ikke er i bruk

- Heisen skal lagres stående og med heiskurven i nedre posisjon.
- Heisen gjøres spenningsløs.
- Dersom heisen demonteres og lagres, er det viktig at heisen står stabilt slik at den ikke kan velte og gjøre skade på personer og omgivelsene.
- Løfteplattformens hydraulikksystem inneholder olje som skal tømmes og fjernes i henhold til gjeldende regelverk. Dersom det oppstår oljesøl, skal det rengjøres på dertil egnet vis. Løfteplattformen inneholder elektronikk som også skal frakobles i henhold til gjeldende regelverk.

1.03

Viktig / advarsler

- Hele bruksanvisningen skal leses, før produktet tas i bruk.
- Montering av LP8 skal utføres av Guldmann Service Team, eller av en montør som er godkjent av V. Guldmann A/S.
- Den medfølgende heisblokkeringen skal benyttes når servicemontøren beveger seg inn under løfteplattformen.
- Sikkerhetssystemet skal kun nullstilles av kvalifisert assistanse.
- Maks. last 350 kg skal ikke overskrides.
- Løfteplattform og påkjøringsbrett skal være feiet rene for grus, visst løv, snø m.m. før bruk.
- Løfteplattformen er til bruk for persontransport, og skal benyttes som beskrevet i denne brukermanual.
- All lek med og i forbindelse med løfteplattformen er forbudt.
- Løfteplattformen skal ikke benyttes ved brann.
- Det skal beskrives og avtales en enkel og brukbar "Nødprosedyre" mellom bruker og hjelper. Dette skal sikre at brukeren ikke sperres inne i kurven ved elektrisk eller mekanisk svikt. I den forbindelse skal det også tas stilling til om toveis-talekommunikasjon er nødvendig.

1.04

Heisens deler

- 1 Nedre dør
- 2 Øvre dør
- 3 Påkjøringsbrett
- 4 Betjeningspanel
- 5 Nødsenkventil i motorkasse
- 6 Produksjonsskilt
- 7 Tåm
- 8 Heiskurv
- 9 Bunnramme
- 10 Avkjøringsbrett
- 11 Sikkerhetsbrett
- 12 Motorkasse

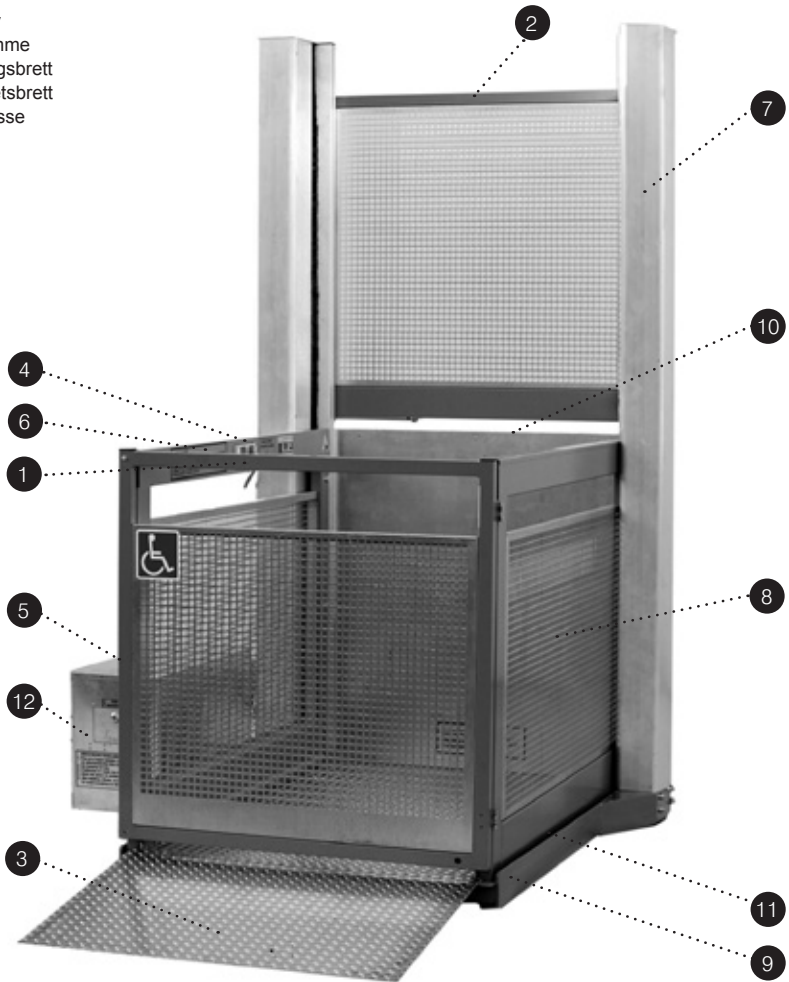

Betjeningspanelet

Løfteplattformen betjenes ved hjelp av et betjeningspanel.

Betjening og bruk av løfteplattformen er logisk og uproblematisk, også uten forkunnskap.

1. Opp
2. Nødstopp
3. Ned
4. Overbelastningssignal

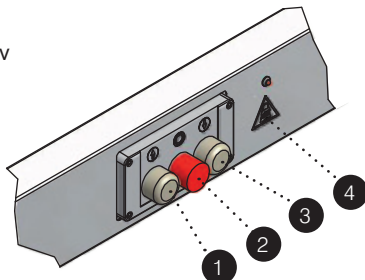
**Betjeningsveiledning**

Før bruk av løfteplattformen skal man sikre seg at det ikke befinner seg personer, dyr eller annet under plattformen. Dette forenkles f.eks. ved at plattformen alltid parkeres i nedre nivå etter bruk.

Kjøreveiledning

1. Sørg for at ingen befinner seg ved dørene, da dørene åpnes og lukkes automatisk.
2. OPP. Trykk og hold inne opp-knappen til heisen stopper, og døren er helt åpen.
3. NED. Trykk og hold inne ned-knappen til heisen stopper, og døren er helt åpen.
4. NØDSTOPP. Dersom det oppstår en uventet situasjon: Trykk inn nødstoppbryteren.
5. PARKERING. Heisen skal parkeres i nedre nivå.

Hvis løfteplattformen overbelastes, lyser lampen (4) og det lyder et signal. Ved overbelastning vil plattformen hverken gå opp eller ned. Når overbelastningen fjernes, kan plattformen igjen benyttes.





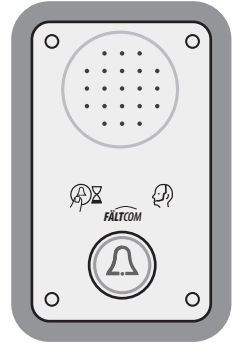

Nødsenk: (Det er ikke mulig å aktivere nødsenkfunksjonen fra heiskurven)

1. Pass på at ingen befinner seg under heisen, idet sikkerhetsbrettet ikke virker når nødsenkfunksjonen aktiveres.
2. Motorkassen åpnes ved hjelp av nøkkelen, som må oppbevares lett tilgjengelig. Åpne luken og trykk på den røde knappen til plattformen når nedre nivå.
3. Nedre dør kan åpnes når heiskurven er kommet helt ned.
4. Hvis nødsenkfunksjonen har vært benyttet, skal årsaken identifiseres. Plattformen skal om nødvendig tilses av en servicetekniker.

Nødanrop: (hvis montert)

Dersom man vil tilkalle hjelp trykkes alarmknappen inn. Det automatiske nødanropet vil etter 10 sekunder ringe opp til et på forhånd innstilt telefonnummer for hjelp.

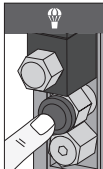

Type	Beskrivelse
Handikap merke på døren	Handikap merke. 
Parkering	Parkering: Heisen skal parkeres i nedre nivå. 
Produsentens skilt	Produsentens skilt med CE merke og maks. last 350 kg. 
Maks antall personer	
Klemfare	Illustrert merke på løftetårnet og inne i heiskurven. 
Nødsenkinstruksjon på motorkassen	<ol style="list-style-type: none"> 1. Nødsenfunktjonen er plassert i motorkassen. 2. Pass på at ingen befinner seg under heisen, idet sikkerhetsbrettet ikke virker når nødsenfunktjonen aktiveres. 3. Motorkassen åpnes ved hjelp av nøkkelen 4. Trykk på den røde knappen til plattformen når nedre nivå. 6. Nedre dør kan åpnes når heiskurven er kommet helt ned. 7. Tilkall servicetekniker.
Nødsenk i motorkassa	
Ved nødsenk ventil på motorkassa	FARE nødsenk.
Overlast	Plassert i løftekurven ved overlast indikatoren. 
Nødanrop	Symbol for betjeningsknapp for nødanrop. 

Elektriske tilkoblinger

Ved levering av heisen, er det tilkoblet en ledning med støpsel til heisens motorkasse. Dette er kun en provisorisk løsning for å kunne kjøre heisen under montering, til autorisert elektriker tilkobler heisen permanent.

Kurs: Løfteplattformen har en enfasemotor som bruker maksimalt 7,8A og evt. en varmekabelkassett (tilbehør) på 220W. Løfteplattformen trenger derfor minimum et 10A enfasekretsløp med sikringer (alternativt et 13A kretsløp). Kretsløpet skal ha et HPFI-rele i overensstemmelse med direktivene for elektriske bygningsinstallasjoner etc.

Hovedkontakten skal alltid være plassert i nærheten av løfteplattformen. Hovedkontakten og varmekabelens kontakt er ofte plassert innendørs, for å unngå utilsiktet stans ved bruk av plattformen.

Ei. tilkobling: Strømforsyningen tilsluttes klemrekker plassert i en koblingsboks i motorkassen.

Varmekabelen (hvis montert) tilsluttes også klemrekken. Varmekabelen kan med fordel utstyres med termostat, slik at den kun er i bruk når temperaturen kommer under frysepunktet.

Ledningsdiagrammet finnes inne i motorkassen.

Belysning: Det må sørges for min. 50 lux belysning av heisen og betjeningspanelene.

Hovedstrømbryter: Heisen må ha en låsbar hovedstrømbryter som bryter spenningstilførselen til heisen, normalt plassert sammen med bryter for varmekabler innendørs. Dette for å kunne gjøre heisen spenningsløs ved en service, samt ved ønske om at heisen ikke skal benyttes.

Hovedstrømbryteren skal merkes med:
HOVEDSTRØMBRYTER MÅ IKKE SLÅS AV FØR HEISEN ER PÅ NEDRE NIVÅ

Varmekabler: Heisen leveres standard uten varmekabler i fundamentet. I bunnrammen er det tilrettelagt plass for ferdig varmekabelkassett. Ved uten-dørs montering anbefales det alltid å ha varmekabelkassett i heisens sokkel. Alternativt kan varmekabler støpes ned i en betongsokkel under heisplaten. Formålet med kablet er å forhindre telehiv, samt å holde sokkelen fri for snø og is. Montering må utføres av kvalifisert leverandør.

Toveis-talekommunikasjon: Det er mulig å etablere toveis-talekommunikasjon. Vil man tilkalle hjelp, trykkes alarmknappen inn og det automatiske nødanropet vil etter 10 sekunder ringe opp til et på forhånd innstilt telefonnummer for hjelp.

Forlengersett til ekstern motorkasse: Motorkassen kan som standard plasseres 2,5 meter fra venstre tårn. Forlengersettet består av hydrauliskslange og strømkabel på 3 meter.

Sideplater i glass, kurv og dører: Løftekurvens sideplater og dørplater kan leveres i glass i stedet for perforert stål.

Fjernbetjening: Løfteplattformen kan leveres med fjernbetjening som ekstra utstyr.

Kjørebrytere: Opp eller ned bryterne må holdes inne så lenge kjøringen pågår. Bryterne i heiskurven overstyrer bryterne på hente/sende tablå.

Nødstoppbrytere: Heisen er utstyrt med en lett tilgjengelig selvsperrende nødstoppbryter, som er plassert mellom kjørebryterne.

Overbelastningssignal: På løfteplattformen er det både et auditivt og akustisk signal som blir aktivert hvis løfteplattformen blir overbelastet.

Hovedstrømbryter: Heisen skal ha en låsbar hovedstrømbryter. Denne plasseres inne i boligen, i nærheten av eller ved heisen. Hovedstrømbryteren brukes ved service eller for å hindre uønsket bruk.

Automatiske dører: For å kunne kjøre heisen, må begge dørene være i lukket posisjon. Dørene åpnes og lukkes automatisk når kjørebryteren er aktivert.

Sikkerhetsbrett. Det er montert et sikkerhetsbrett under heiskurven, som gjør at heisen stanser dersom den kommer i berøring med noe. Dersom det har kommet en gjenstand under heiskurven og heisen har stanset, må man kjøre heisen litt opp for å få fjernet gjenstanden, før heisen kan kjøres normalt igjen.
Ved bruk av nødsenk, vil sikkerhetsbrettet ikke fungere.

Automatisk stopp: Løfteplattformen stopper automatisk i rett høyde. Det er også montert en ekstra sikkerhetskontakt på det øverste nivå, slik at løfteplattformen stopper, hvis endestoppen skulle svikte.

Nødsenkfunksjon: Heisen er utstyrt med nødsenkfunksjon. Ved uønsket stopp eller strømbrudd, kan heisen senkes ved å bruke nødsenkfunksjonen. Nødsenkfunksjonen er låst inne i motorkassen, som enten står bak eller ved siden av heisen, avhengig av kundens ønske og tilgjengelig plass. Vi anbefaler derfor brukerne å ha med seg mobiltelefon, trygghetsalarm eller lignende når heisen benyttes uten ledsager. Se også avsnittet "Betjeningsveiledning".

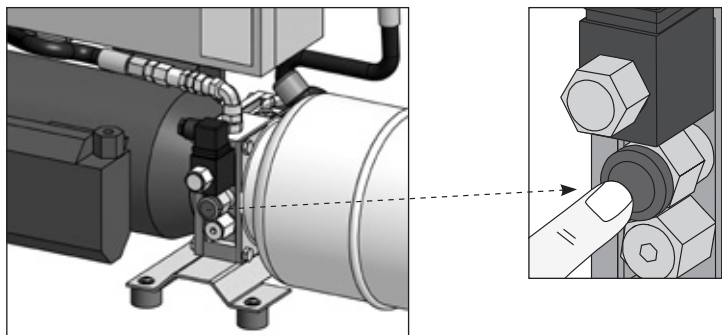

Det må utvises stor varsomhet dersom nødsenkfunksjonen benyttes, fordi sikkerhetsbrettet da er satt ut av funksjon. Les alltid veiledningen på motorkassen før bruk.

Hente/sende tablå: Heisen er utstyrt med hente og sende tablå, som gjør det mulig å hente heisen til ønsket nivå.

Parkering av heisen: Heisen **skal** parkeres i **nedre nivå**, blant annet for å hindre at snø, løv og annet kommer inn under heisen når den ikke er i bruk. Likeledes for å sikre at varmekabler holder sikkerhetsbrettet fri for is og snø, og for å hindre uttørring av hydraulikksylinderens stempelstang og pakkbokser.

Varmekabel: Utendørs monterte heiser bør utstyres med en varmekabel på 220 Watt. Denne skal ha en termostat, eller stå på hele tiden når det er fare for frost.

Følgende punkter må følges:

- Det kan være klemfare ved plattformens bevegelige deler, herunder de automatiske dørene.
- Fingre må ikke plasseres i spaltene i løfteplattformens søyler/tårn, idet dette medfører klemfare.
- Det må ikke fjernes deler eller komponenter fra heisen.
- Ved feil eller defekte komponenter, må leverandør kontaktes. Kun originale reservedeler skal benyttes.
- Bryterpanelet må ikke tildekkes.
- Skilte må ikke fjernes eller tildekkes.
- Det må utvises stor varsomhet vinterstid, grunnet sklifare på heisgulv og påkjøringsbrett.
- Det må utvises stor varsomhet ved bruk av nødscenfunksjonen.

6.00

Vedlikehold

Ved arbeid under plattformen kan det oppstå klemfare.

Viktig! Heisblokkeringen skal alltid benyttes når noen arbeider under plattformen.

Følgende sikkerhetspunkter må følges:

- Plattformen kjøres helt opp i øverste nivå.
- Strømmen til løfteplattformen skal deretter avbrytes for å unngå elektrisk støt og annen personskade.
- Plasser heisblokkeringen under plattformen ved venstre stolpe som vist på tegningen. Det er nå trygt å arbeide under plattformen.
- Løfteplattformen må IKKE kjøres opp eller ned, mens det arbeides under plattformen. Dette gjelder også selv om heisblokkeringen eller annet sikkerhetsutstyr er montert.
- Når løfteplattformen er montert og tilkoblet slik at den kan heves og senkes, skal det kun være en person som arbeider på plattformen av gangen.



Vedlikehold: Sørg for at sikkerhetsbrettet under heisen alltid henger fritt og at fremmedlegemer ikke fester seg i brettet. Bunnrammen må holdes fri for sand, grus, løv og andre gjenstander. Dette er viktig, slik at heisen kan kjøres helt ned, uten at sikkerhetsbrettet trykkes opp og på denne måten hindrer heisen i å komme helt ned.

Rengjøring: Heisen kan rengjøres med såpe og vann.

NB! Høytrykkspyler eller avfettingsmiddel skal ikke benyttes.

Service: I henhold til gjeldende standard og byggeforskrifter, skal heisen ha årlig service og ettersyn av kvalifisert og kompetent firma. Det er eiers ansvar å følge opp dette, hvis det ikke er opprettet en serviceavtale med leverandøren. Ved denne årlige servicen skal serviceskjema utarbeidet av produsenten følges. Skjemaet skal fylles ut og sendes produsenten i henhold til avtale.

Ved feil eller mangler som kan skape farlig situasjoner, skal heisen stenges umiddelbart inntil problemene er løst.

7.00

Feilsøkingsskjema

Feil	Mulig årsak	Utbedring
Heisen er helt død.	Nødstopppknapp har blitt trykket inn.	Vri alle nødstopppknapper mot høyre.
	Hovedstrømbryteren har blitt slått av.	Slå på bryteren.
	Sikringen har gått.	Skift eller slå på sikring evt. jordfeilbryter.
Heisen kjører ikke helt ned.	Fremmedlegemer under heisgulvet.	Sikkerhetsbrettet er aktivert. Rens bort evt. snø/is eller andre fremmedlegemer.
Heisen siger noen cm. ned når den står parkert på øvre nivå.	Hydraulikklekkasje.	Trykk på OPP knappen slik at plattformen kjører til øvre nivå. Kontakt leverandøren for reparasjon av løfteplattformen .
Heisen siger.	Nødsenfunksjonen har vært aktivert.	Drei nødsenskruen tilbake på plass.
Plattformen viser overlast.	Reduser lasten på løfteplattformen.	Overhold plattformens maksimale lastangivelse.
Heisen starter ikke, etter at nedre dør er lukket.	Feil i signalet som forteller at nedre dør er lukket og låst.	Trykk inn NED-knappen til døren er helt åpen. Kontroller at det ikke er fremmedlegemer mellom døren og heisen. Kjør heisen som normalt. Kontakt leverandør for justering av dørlåsen, hvis problemet fortsetter.
Heisen går ikke ned etter at øvre dør er lukket.	Feil i signalet som forteller at øvre dør er lukket og låst.	Trykk inn OPP-knappen til døren er åpen. Kontroller at det ikke er fremmedlegemer mellom døren og heisen. Kjør heisen som normalt. Kontakt leverandør for justering av dørlåsen, hvis problemet fortsetter.

7.01

Kontaktpersoner ved ulykke eller stopp

Kontakter	Navn	Tlf
Leverandør	Handicare AS	+47 03250

8.00**Tekniske spesifikasjoner****Data**

Heisens nettovekt	650 kg
Høyeste løftehastighet	0,10 m/s
Snitt løftehastighet	0,07 m/s
Løftehøyde i mm	0–3.000
Maks. belastning, en person inkl. rullestol	350 kg
Materialer	Aluminium og pulverlakkert/elforsinket/ varmgalvanisert stål
Støynivå	65 dB(A)

Strøm/elektronikk

Frekvens	50Hz
Faser	1 faset
Kurs	10A trege sikringer
Spenning	230 V
Styrestrøm	24 V AC
Varmekabel	220 W

Dører

Dør motor	24 V DC
-----------	---------

Motorenhet

Vekselstrømsmotor 1,1kW, 230 Volt, 1400 o/min.

Arbeidstrykk	Maks. 86 Bar
Oljemengde	0-1,6 m: min. 4,5 liter 2-3 m: min 8 liter
Oljetype	Shell Tellarctic 32

9.00**CE-Samsvarserklæring**

Løfteplattformen er produsert i henhold til 2006/42/EC Direktiv om maskiner.

Stepless™

by *Guldmann*



Representant i Norge:

Handicare AS

Hovedkontor Moss:

Vålerveien 159

Postboks 163

NO-1501 Moss,

Telefon: +47 03250

Faks: +47 85 02 88 99

E-post: post@handicare.no

www.handicare.no

Produsent:

V. Guldmann A/S

Graham Bells Vej 21-23A

DK-8200 Aarhus N, Danmark

Tlf. +45 8741 3100

Fax +45 8741 3131

E-post: info@guldmann.com

www.guldmann.com