



Bruksanvisning

Ergotip

BRUKSANVISNING – ERGOTIP-stolen – SE VERSION
2.1

Innehåll

1. Förord.....	4
1.1 Elektronisk version.....	4
2. EG-försäkran om överensstämmelse	5
3. Märkning av utrustningen	6
4. Användarvillkor.....	7
5. Tekniska specifikationer	8
5.1 Mått.....	8
5.2 Tekniska specifikationer.....	9
5.3 Tekniska specifikationer styrenhet.....	10
5.4 Tekniska specifikationer batteri	11
6. Säkerhetsinstruktioner.....	13
6.1 Undvik personskada.....	13
6.2 Överbelastning.....	13
6.3 Säkerhet för personer	13
6.4 Säkerhetssele	13
6.5 Hantering.....	14
6.6 FÖRESKRIFTER för normal användning av stolen:.....	15
7. Beskrivning av funktionen.....	16
8. Innan användning	16
8.1 Ladda Ergotip-stolen före användning.....	16
8.2 Montering av Ergotip-stolen.....	16
8.3 Montering och justering av tillbehör	17
8.4 Fotstöd	17
8.5 Justering av nackstöd	17
8.6 Användning av stolen.....	18
9. Uppladdning av stolen	19
9.1 LADDA UPP BATTERIET direkt på stolen:.....	20
10. Nödstopp och nödsänkning.....	21
10.1 Nödstopp.....	21
10.2 Nödsänkning.....	21
11. Användning.....	22
11.1 Lyft sätet uppåt.....	22
11.2 Sänk sätet nedåt.....	22
11.3 Luta sätet framåt.....	22
11.4 Luta sätet bakåt.....	22
11.5 Batteriindikator.....	22
12. Underhåll.....	23
12.1 Rengöring.....	23
12.2 Tvätt i en automatiserad tvätthall.....	23

12.3 Mekaniskt underhåll.....	23
13. Service.....	24
14. Reservdelar och tillbehör.....	25
15. Felsökning.....	28
16. Avfallshantering.....	30
17. Reklamationsrätt.....	30

April 2023

1. Förord

Gratulerar till din nya Ergotip toalett- och duschstol.

Det här är en original bruksanvisning till din nya Ergotip-stol. Nedan kallar vi stolen för Ergotip-stolen, om inget annat anges.



Det är viktigt att du läser bruksanvisningen innan du använder stolen.

Ergotip-stolen är en toalett- och duschstol för användning vid toalettbesök och bad/hygienvård av brukare. Stolen är utformad för att optimera arbetsställningen och tillgängligheten för bästa möjliga vård och omsorg.

Bruksanvisningen gäller för följande Ergotip-modeller: Ergotip 5 EL, 6 EL, 7 EL, 8 EL, 9 EL, 11 EL och VH. Alla modeller har tre elmotorer: Två motorer för justering av sitshöjden och en motor för att justera lutningen på sitsen. Stolarna är utrustade med en nödstoppfunktion (i enlighet med maskindirektivet) och en funktion för nödsänkning av stolen.



1.1 Elektronisk version

En online-version av bruksanvisningen finns tillgänglig. Den går alltid att hitta genom att skanna QR-koden nedan eller på vår webbplats:



Skanna för att läsa mer om produkten och ladda ner bruksanvisningen online:



2. EG-försäkran om överensstämmelse

Tillverkare: Danrehab A/S
Adress: Vejlevej 15, 7160 Tørring
Telefon: +45 86 44 73 55



försäkras härmed att:

Utrustning: Ergotip-stol
Batteridrivnen toalett- och duschstol
År: 2014

är i enlighet med:

Ergotip-stol uppfyller de relevanta kraven inom följande standarder:

MDR (EU)2017/745 för medicintekniska produkter.

EN 12182:2012 Tekniska hjälpmedel för personer med funktionsnedsättning - Allmänna krav och provningsmetoder.

DS/ISO 17699:2016 Hjälpmedel för användning vid personlig hygien - Krav och provningsmetoder

EN 60601-1:2013 Elektrisk utrustning för medicinskt bruk - Del I Allmänna fordringar beträffande säkerhet och väsentliga prestanda

EN 60601-1-2:2015 Elektrisk utrustning för medicinskt bruk - Del 1-2: Allmänna fordringar beträffande säkerhet och väsentliga prestanda - Lateral standard: Elektromagnetiska störningar - Krav och provningar EMC-direktiv: 2014/30/EU

Ergotip-stolen är testad av Danish Technological Institut – Testrapport nr: 586332 Rev4 2014

De ovan nämnda produkterna tillverkas i enlighet med följande ledningssystem:

EN ISO 13485 2016

Verkställande direktör/CEO

Befattning

Jacob Falck Hansen

Namn

Vejlevej 15, 7160 Tørring

Juni 2023

Datum

Underskrift

3. Märkning av utrustningen



= Det aktuella hjälpmedlets tillverkare.

Danrehab A/S
Tfn. 86447355
DK-7160 Tørring

= Tillverkarens namn, telefonnummer och adress.



= Produkten uppfyller kraven för CE-märkning.

Ergotip XX (HMI-nr XXXX)
nummer)

= Produktidentifikation (handelsnamn och HMI-

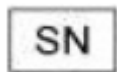

ETxxxxx

= Stolens serienummer.

(max. xx kg)

= Maximal belastning (brukarens vikt).

IP X6

= IP-klassning (IPX6 stänksäker)



= QR-kod (leder till ytterligare information om produkten)

4. Användarvillkor

Ergotip-stolen bör endast användas för assistans i samband med toalettbesök och bad. Stolen används i samband med skötsel av brukarens hygien och är i första hand ett ergonomiskt hjälpmedel som kan hjälpa vårdpersonalen att uppnå en så optimal arbetsställning som möjligt.

Max. belastning anges märkningen på sätets baksida. Vid full belastning kan stolen användas ca 50 gånger på en full laddning med en komplett cykel, dvs. helt upp och ner och fullständig lutning. Laddare medföljer stolen.



Rörliga delar: Var uppmärksam på klämrisker. Ergotip-stolen får endast servas av en specialutbildad tekniker. Stolens ägare är skyldig att underhålla den enligt underhållsinstruktionerna i avsnitt 11.5. Det är inte tillåtet att modifiera produkten då det kan äventyra säkerheten.



Stolens delar kan kännas varma eller kalla vid beröring om de förvarats t.ex. i ett bagageutrymme eller i direkt solljus. Var uppmärksam på detta innan produkten används.



Lyftkapacitet: Max. 200 kg



Skjut eller transportera inte lyftstolen medan personen sitter i den, såvida inte stolen är sänkt till det lägsta läget och sitsen är i horisontellt läge.



Stå aldrig på lyftstolen



Läs igenom bruksanvisningen noggrant före användning



Släng inte batterier eller elektrisk och elektronisk utrustning i osorterat hushållsavfall, utan använd de anvisade insamlingsplatserna för elektronik. Vid kassering av produkten måste lokala regler och föreskrifter följas.



Disclaimer

Danrehab A/S garanterar att produkten är säker att använda under förutsättning att den används med omdöme och på avsett sätt.

Om produkten uppvisar synliga defekter får den inte användas och kan inte anses vara säker att använda eller uppfylla normala användningsstandarder, inklusive kvalitet, egenskaper och hållbarhet. Detta innebär att Danrehab A/S inte kan hållas ansvarigt för eventuell felaktig användning eller för vad som kan hända om produkten inte används på ett ändamålsenligt sätt.

5. Tekniska specifikationer

5.1 Mått

Tabell över bredden på de olika Ergotip-modellerna:

Modellnummer	Bredd - säte	Djup - säte	Mellan armstöd	Total bredd
Ergotip 5	430 mm	430 mm	460 mm	580 mm
Ergotip 6	490 mm	480 mm	510 mm	635 mm
Ergotip 7	585 mm	480 mm	600 mm	715 mm
Ergotip 8	400 mm	440 mm	425 mm	580 mm
Ergotip 9	400 mm	440 mm	375 mm	570 mm
Ergotip 11	710 mm	480 mm	730 mm	850 mm
Ergotip väggmonterad	430 mm	430 mm	460 mm	580 mm

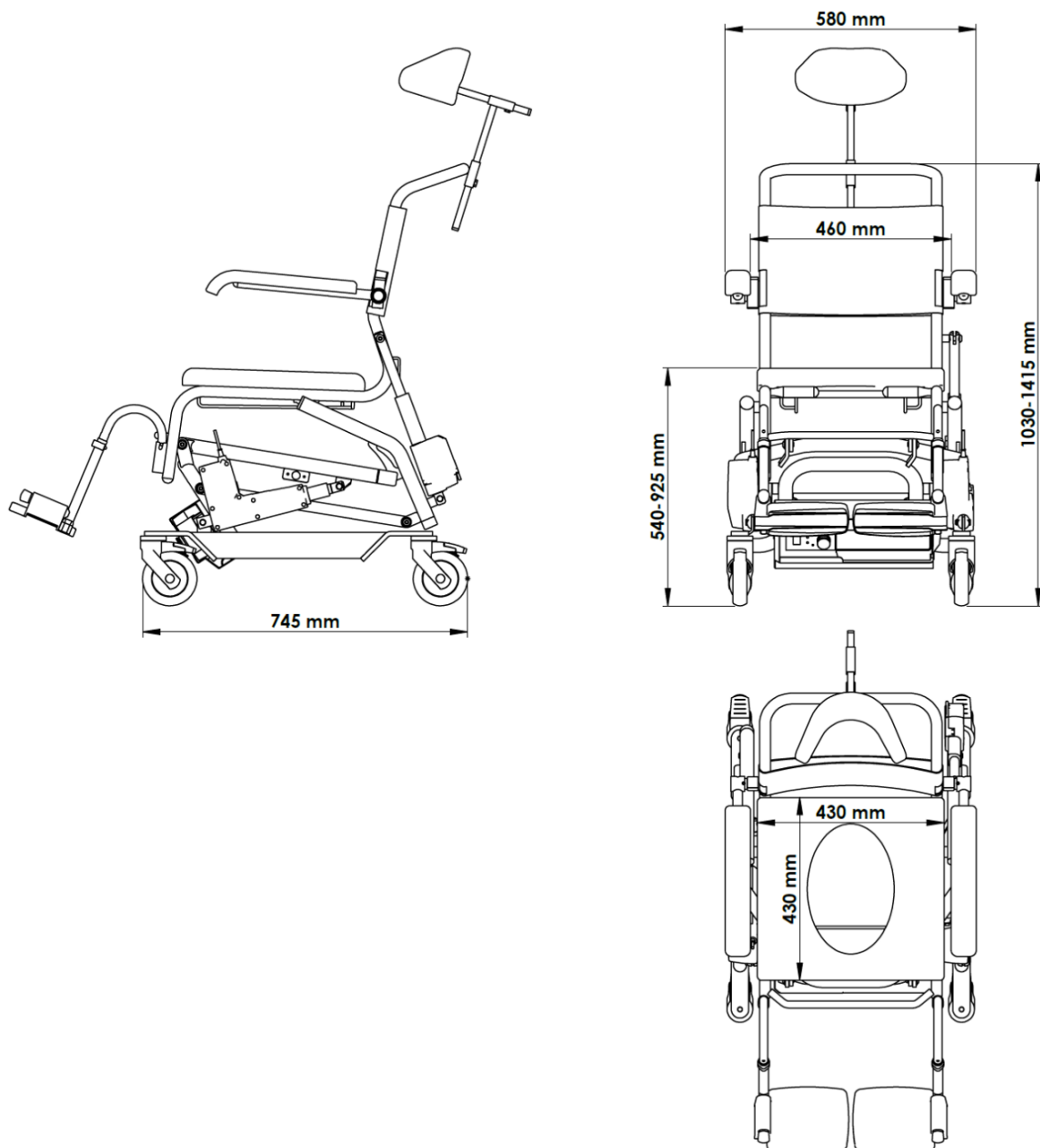

5.2 Tekniska specifikationer

Antal lyft på en fulladdning:	Ca 20 lyft vid maxbelastning, ca 30 lyft vid medelbelastning.
Duty cycle:	10 % 2 min. drift / 18 min. paus
Uppladdningstid:	Upp till 5 timmar (via den medföljande styrenheten)
Mått (L x B x H på sits x H på rygg):	1175 x 600 x 540-940 x 1107-1507 mm
Egenvikt:	32 kg
Lyftkapacitet:	Max. 200 kg*
Lyfttid:	15–20 sek.
Bullernivå:	<65 dB A
Damm och vatten	IP X6 (tål tvätt och avspolning för rengöring)
Arbetstemperatur:	+5°C till +40°C
Lagringstemperatur:	-15°C till +40°C
Material:	Pulverlackerat stål, armstöd och nackstöd av polyuretan – PUR.
Förväntad livslängd:	>5 år.

Med förbehåll för tekniska modifieringar.

*Beroende på modell – Ergotip 11 = 300 kg. Max. belastning

5.3 Tekniska specifikationer styrenhet

Mått (L x B x H):	239 x 117 x 75 mm
Inkommande spänning:	24V (via batteri CBJ2)
Strömförbrukning i standby-läge:	2,5W
Strömförbrukning under uppladdning:	19W
Vikt:	900 g
Arbetstemperatur:	+5°C till +40°C
Lagringstemperatur:	-10°C till +50°C
Vatten och damm:	IP x5
Standard:	UI60601/CE

Med förbehåll för tekniska modifieringar.

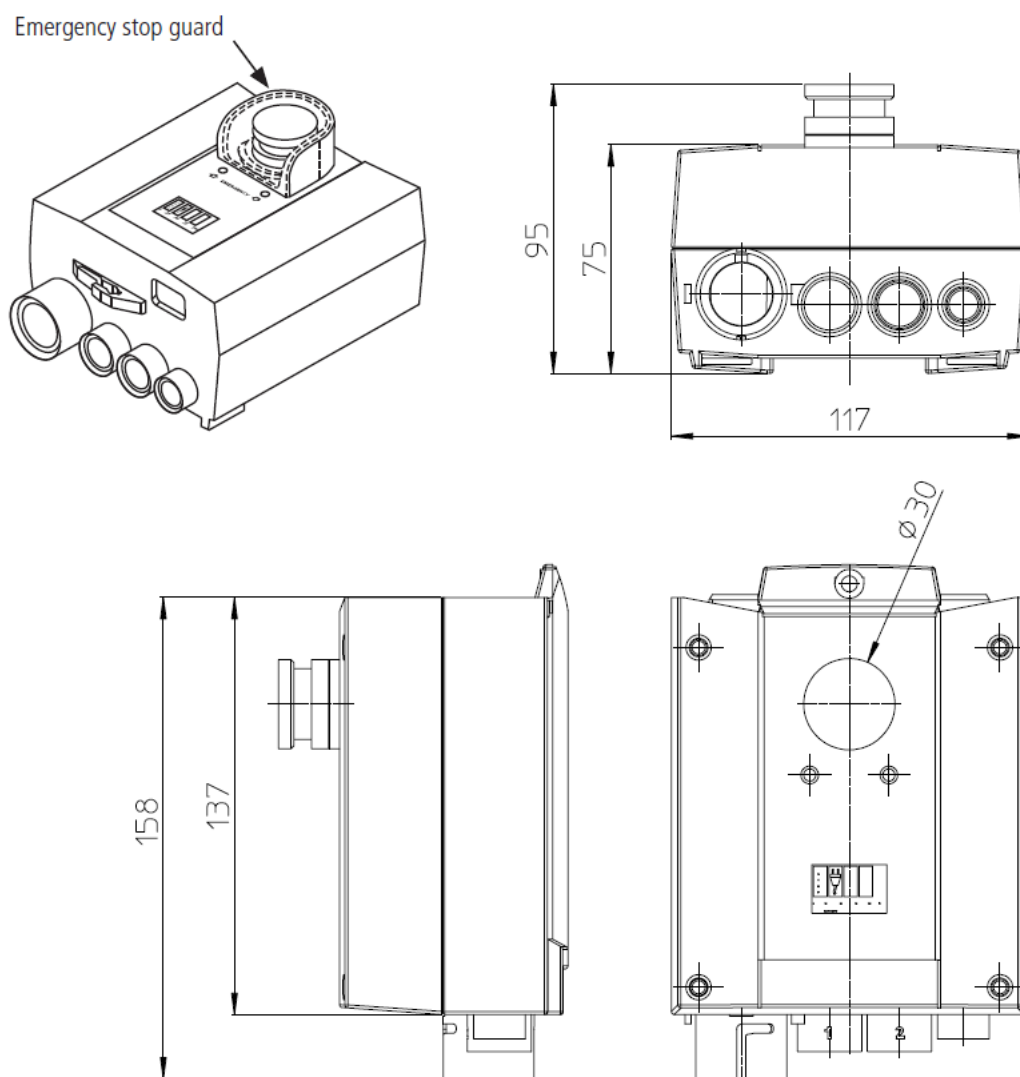

5.4 Tekniska specifikationer batteri

Mått (L x B x H):	239 x 117 x 75 mm
Inkommande spänning:	24V (via laddare med styrenhet CBJ2)
Utgående spänning:	24V, 2,9 A/port för linjärt ställdon
Vikt:	900 g
Arbetstemperatur:	+5°C till +40°C
Lagringstemperatur:	-15°C till +40°C
Vatten och damm:	IP x6
Standard:	UI60601/CE

Med förbehåll för tekniska modifieringar.

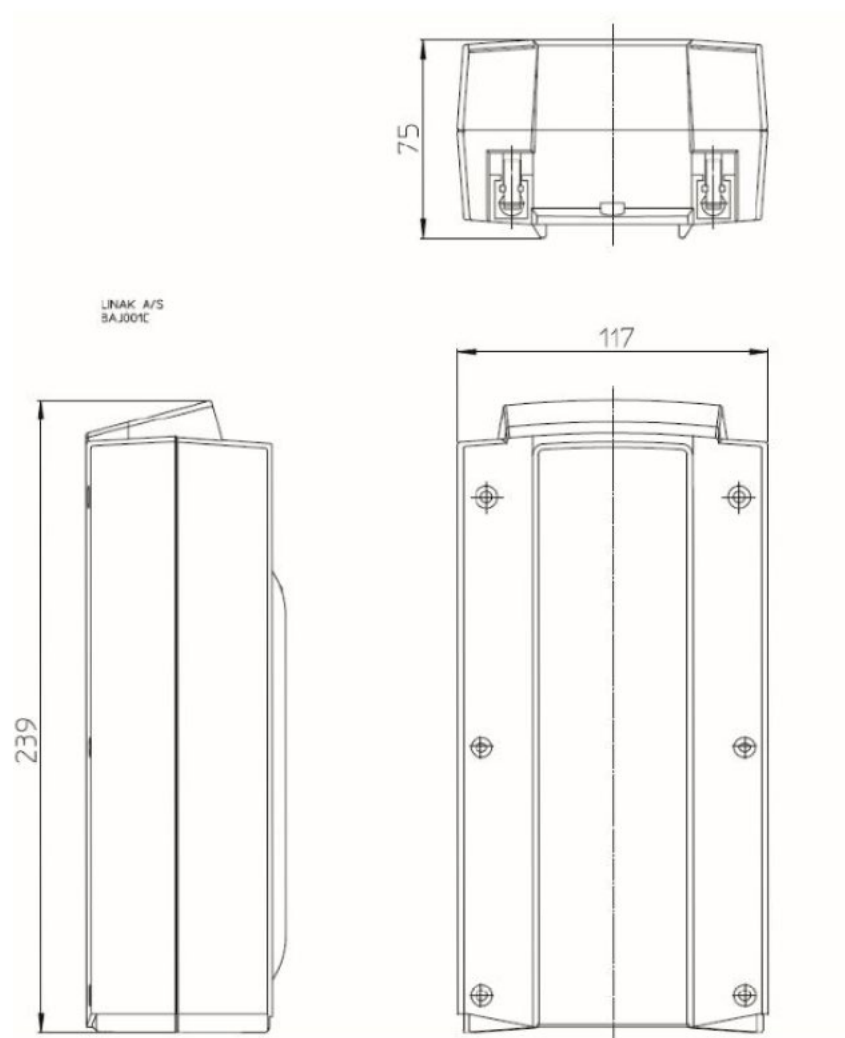

**RISK FÖR BRAND, ELEKTRISKA STÖTAR, EXPLOSION, BRÄNNSKADOR ELLER GNISTBILDNING**

- Inga delar kan underhållas av användaren. Försök inte att öppna eller demontera blybatteriet. Om batterimodulen är skadad, rör inte den frätande elektrolyten eller pulvret och kontakta din återförsäljare.
- Om batterimodulen skadas kan den avge skadliga gaser. Säkerställ att den omgivande miljön är väl ventilerad.
- Om batteriets innehåll kommer i kontakt med hud eller ögon ska du omedelbart skölja det drabbade området med stora mängder rent vatten och söka läkarvård.
- Vid brand, använd endast en brandsläckare av klass ABC (torr kemikalie) eller CO₂. Vatten kan vara farligt som släckmedel för spänningsförande utrustning på grund av risken för elektriska stötar.
- Lämna in blybatterier till din lokala återvinningscentral. Blanda inte batterier med annat avfall. Kontakta din lokala återvinningscentral för information om korrekt avfallshantering.
- Får inte krossas, punkteras, kastas, tas isär eller eldas upp.



6. Säkerhetsinstruktioner

6.1 Undvik personskada



Även om Ergotip-stolen är utrustad med olika säkerhetsanordningar får lyftstolen aldrig användas om människor eller djur oavsiktligt befinner sig i närheten och det finns risk för klämskador. **Tillåt aldrig barn att leka med stolen.**

6.2 Överbelastning

För att förhindra att materiella skador uppstår vid överbelastning (se belastningsdiagram nedan) är stolen utrustad med ett överbelastningsskydd som automatiskt stoppar lyftstolen vid överbelastning. I händelse av överbelastning, sänk lyftstolen till det lägsta läget och ta bort belastningen från stolen.

Modellnummer	Max. belastning
Ergotip 5	200 kg
Ergotip 6	200 kg
Ergotip 7	200 kg
Ergotip 8	150 kg
Ergotip 9	150 kg
Ergotip 11	275 kg
Ergotip väggmonterad	150 kg

6.3 Säkerhet för personer

- För att undvika personskador är det INTE tillåtet att använda stolen när någon eller något riskerar att skadas genom att klämmas, skära sig, falla, snubbla eller liknande
- Det är viktigt att vårdgivaren säkerställer att stolen kan användas utan att utsätta någon eller något för fara.
- Var extra uppmärksam när det finns barn och personer med fysiska eller psykiska funktionsnedsättningar på eller i närheten av lyftstolen, eftersom de inte alltid kan förväntas förutse eventuella konsekvenser av stolens rörelser.
- Belasta aldrig stolen med mer än den vikt som anges på skylten som maximal belastning.
- Det rekommenderas inte att använda Ergotip-stolen om brukaren har svårt att hålla överkroppen upprätt på egen hand utan att först vara fastspänd med en säkerhetssele* som är monterad på sätet.

6.4 Säkerhetssele

- En säkerhetssele kan användas med Ergotip-stolen för att hjälpa till att hålla personen på plats under lyftet. Det är inte nödvändigt men rekommenderas att använda selen. Selen hjälper till att hålla personen säker.
- Det bör dock noteras att bältet inte är avsett att stödja personen till 100 %, dvs. om en person inte kan upprätthålla överkroppen i sittande ställning bör ett sidostöd eller ytterligare säkerhetssele (tillval) användas.

*Extrautrustning

6.5 Hantering

Ergotip-stolen levereras som regel färdigmonterad av din återförsäljare. Duschstolen är redo att användas vid leverans, ta bort eventuell skyddsplast före användning.

Utsätt inte Ergotip-stolen för kraftiga stötar eller slag eftersom det kan påverka produktens funktioner.

Stolen ska alltid transporteras i lägsta position, d.v.s. stolen ska vara helt nedsänkt innan den transporteras.

Kom ihåg att alla hjulbromsar måste vara lossade före transport.

Stolen hanteras genom att försiktigt ryggstödetts övre rör.



Använd **ALDRIG** en högtryckstvätt för att göra rent stolen (mer om rengöring under avsnitt 11 Underhåll)

Sänk **INTE** ner stolen i vatten eftersom det kan medföra skada på produkten.

6.6 FÖRESKRIFTER för normal användning av stolen:

Stolen får endast användas på ett horisontellt underlag och aldrig på ett sluttande underlag!

Om/när stolen används för patienttransport gäller följande föreskrifter:

- a) Stolen får INTE vara framåtlutat läge.
- b) Stolen måste vara inställd på lägsta säteshöjd.
- c) Vid körning över trösklar etc. måste stor försiktighet iakttas.
- d) Observera att stolen INTE är en rullstol och inte får användas för allmän förflyttning av personer, utan endast i samband med förflyttning till och från dusch/toalett.
- e) Läs bruksanvisningen noggrant INNAN stolen används!
- f) Var noga uppmärksam på alla instruktioner och följ dem.
- g) Förvara vid behov bruksanvisningen tillsammans med stolen.

Överskrid aldrig stolens maximala belastning som anges på en skylt (se sida 6 i bruksanvisningen) som sitter på stolens ram.

7. Beskrivning av funktionen

Ergotip-stolen är en mobil toalett-/badstol som används för vård- och hygienändamål för brukaren. Stolen har två primära funktioner, en höj- och sänkfunktion som gör att brukaren kan höjas till en optimal arbetshöjd för att skona vårdpersonalen och öka brukarens värdighet genom att höja honom/henne till ögonhöjd med vårdpersonalen.

Den andra primära funktionen är att luta stolen bakåt och framåt för att optimera möjligheterna till den mest effektiva vården och omsorgen av brukaren.

Stolen manövreras via den medföljande handkontrollen, kontrollen är ett "hold to run"-system vilket innebär att knappen måste hållas intryckt under hela förflyttningen, så snart knappen släpps slutar stolen att röra sig.

Stolen är batteridrivna och kan transporteras till önskad position utan besvär med sladdar och strömanslutningar. Det rekommenderas dock att stolen laddas upp när den inte används.

Uppladdning sker direkt via den medföljande laddaren (mer om detta i avsnitt 9 Uppladdning)

8. Innan användning



Säkerställ att duschstolen alltid är fulladdad för att förhindra oavsiktliga stopp med en brukare i stolen på grund av urladdat batteri. En laddare medföljer som ansluts direkt till ett 230V-uttag.

Det rekommenderas att stolen alltid är fulladdad och redo för användning.

Se även avsnitt 9 om uppladdning.

8.1 Ladda Ergotip-stolen före användning

Stolen **måste laddas under minst 6 timmar före första användningen** samt vid behov och minst en gång i veckan för att säkerställa att stolen alltid är redo att användas.

Se batteriindikatorn på handkontrollen för batteristatus.

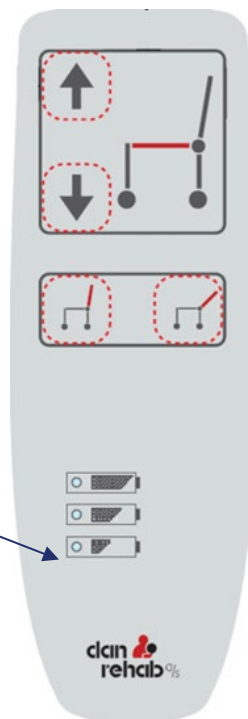

8.2 Montering av Ergotip-stolen

Stolen levereras färdigmonterad från fabriken. Allt du behöver göra är att justera nack- och fotstöd för den aktuella brukaren (se mer i avsnitt 8.3 Montering och justering av tillbehör).



VIKTIGT!

Säkerställ att huvudstödet och fotstöden är korrekt placerade och ordentligt fastsatta.

8.3 Montering och justering av tillbehör

Ergotip-stolen kan förvaras var du vill. Lyfthastigheten kommer dock att reduceras när batteriet är under 0°C. Men i praktiken kommer stolen, om den är uppladdad, alltid att kunna utföra sin uppgift även efter förvaring i sträng kyla (-15°C). Var dock uppmärksam på att enskilda delar kan vara antingen mycket varma eller kalla och kan vara obehagliga att röra vid.

Vi rekommenderar att stolen förvaras i rumstemperatur (ca 20°C)

8.4 Fotstöd



Fotstödet trycks helt ner i hållaren.

8.5 Justering av nackstöd

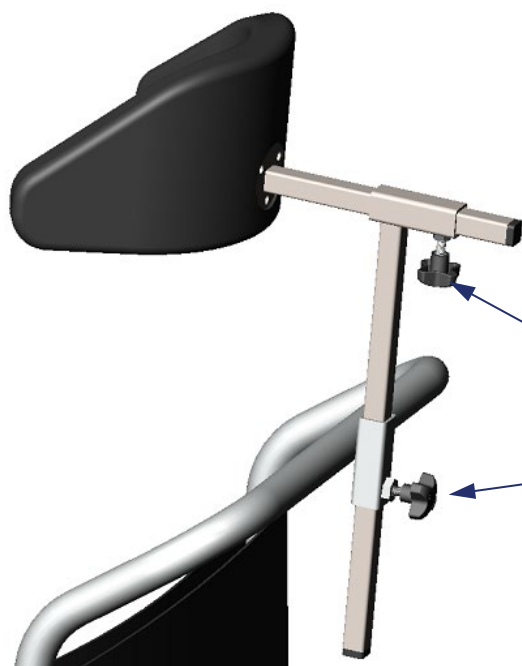

Nackstödet anpassas individuellt till brukaren, säkerställ att fästena dras åt ordentligt.

Vrid vredet ca 2 varv för att lossna det.
Dra åt ordentligt när justeringen är utförd.

8.6 Användning av stolen

Handkontrollen är placerad på sidan av stolen, fäst i en spiralkabel.



För att starta Ergotip-stolen, tryck på pilknapparna UPP/NER på handkontrollen. Säkerställ att stolen är fulladdad före användning. Batteriindikatorn anger att batteriet bör laddas när endast den nedre indikatorn lyser (se mer i avsnitt 9 Uppladdning av stolen).

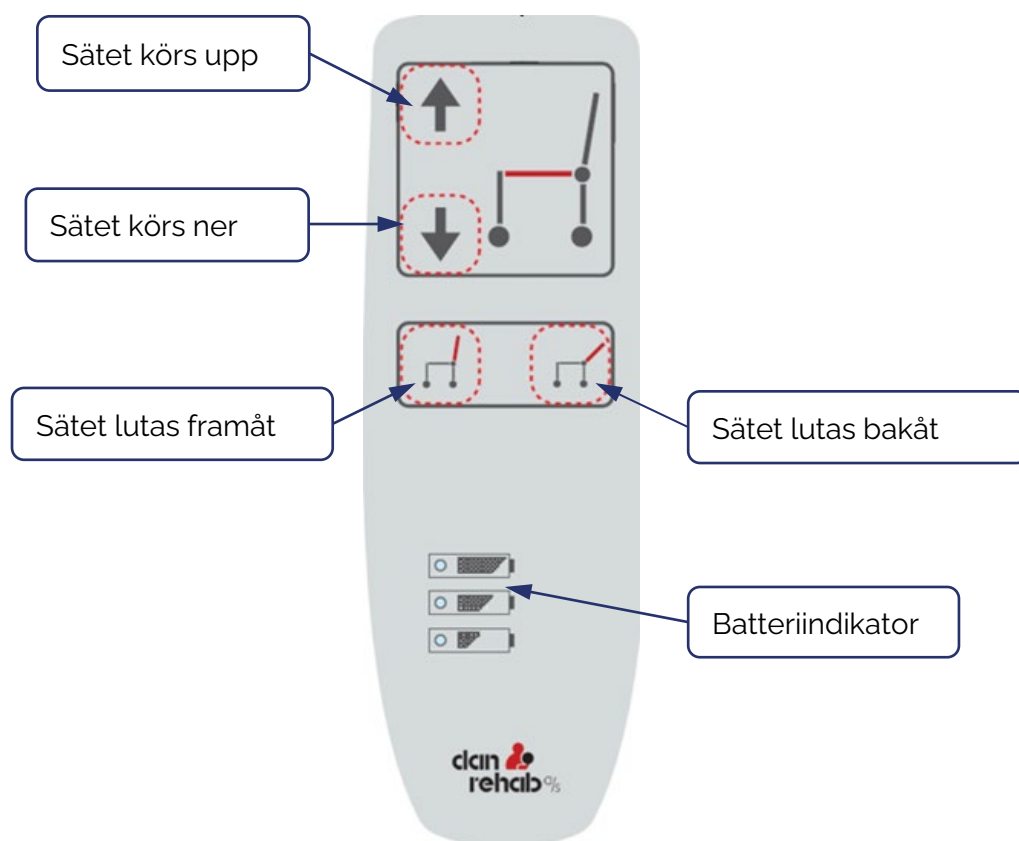

9. Uppladdning av stolen

Batteriindikatorn lyser i alla 3 indikatorfälten när batteriet är uppladdat.

Batteriet måste laddas SENAST när lamporna i handkontrollens batteriindikator växlar till den lägsta av de tre nivåerna.

OBS:

Indikatorn tänds endast när stolen är påslagen. Stolen startar automatiskt genom att trycka på en av pilknapparna.

- Högsta nivå: Lampan lyser grönt (batteriet är fulladdat)
- Mellersta nivå: Lampan lyser gult (kapacitet för ca 30 lyft upp och ner)
- Lägsta nivå: Lampan lyser gult (batteriet är nästan tomt)*

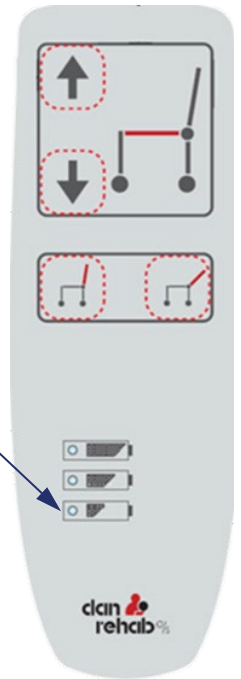

* om du fortsätter att använda stolens elsystem - utan att ladda - kommer du endast att kunna sänka stolen av säkerhetsskäl; stolens tipp- och höjfunktion är blockerad tills den har laddats!



Stolen bör laddas i minst 6 timmar före första användning, vid behov och minst en gång i veckan. Det rekommenderas dock att ladda stolen varje dag/natt för att säkerställa att stolen alltid är fulladdad och redo att användas.

LADDNING FÅR INTE UTFÖRAS

- I våtrum
- Om stolen är våt
- Om en brukare sitter i stolen

9.1 LADDA UPP BATTERIET direkt på stolen:

Ladda upp direkt på stolen (dvs. utan att ta bort batterilådan från stolen).

- a. Dra ut kontakten (A) ur laddningsuttaget (B).
- b. Sätt först i den runda kontakten (C) från stolens medföljande laddare i stolens laddningsuttag (B).
- c. Anslut sedan den andra änden av laddaren (D) till ett vanligt vägguttag. Laddarens lampa lyser gult under uppladdningen. När uppladdningen är klar lyser lampan grönt.
- d. Sätt i kontakten (A) i laddningsuttaget (B) när laddningen är klar.

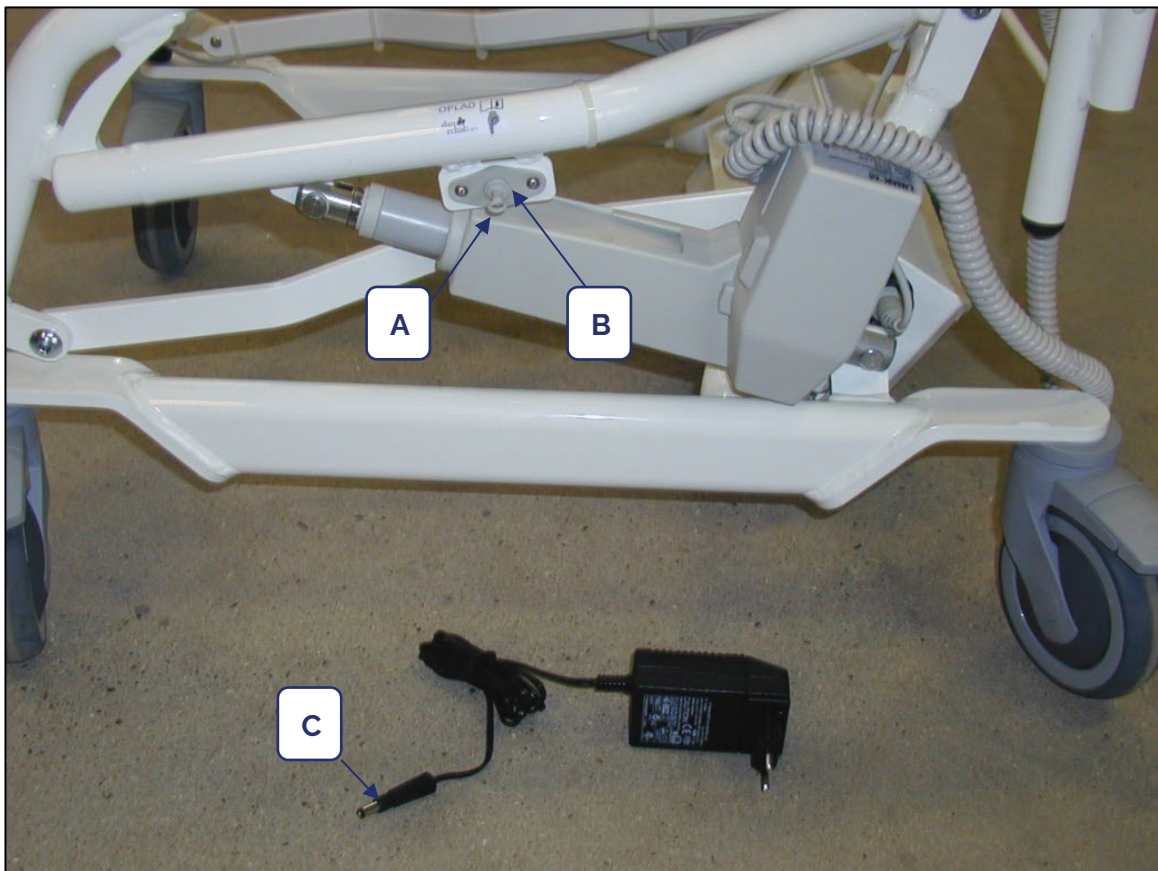

LADDNING FÅR INTE UTFÖRAS

- a. I våtrum
- b. Om stolen är våt
- c. Om en brukare sitter i stolen

10. Nödstopp och nödsänkning

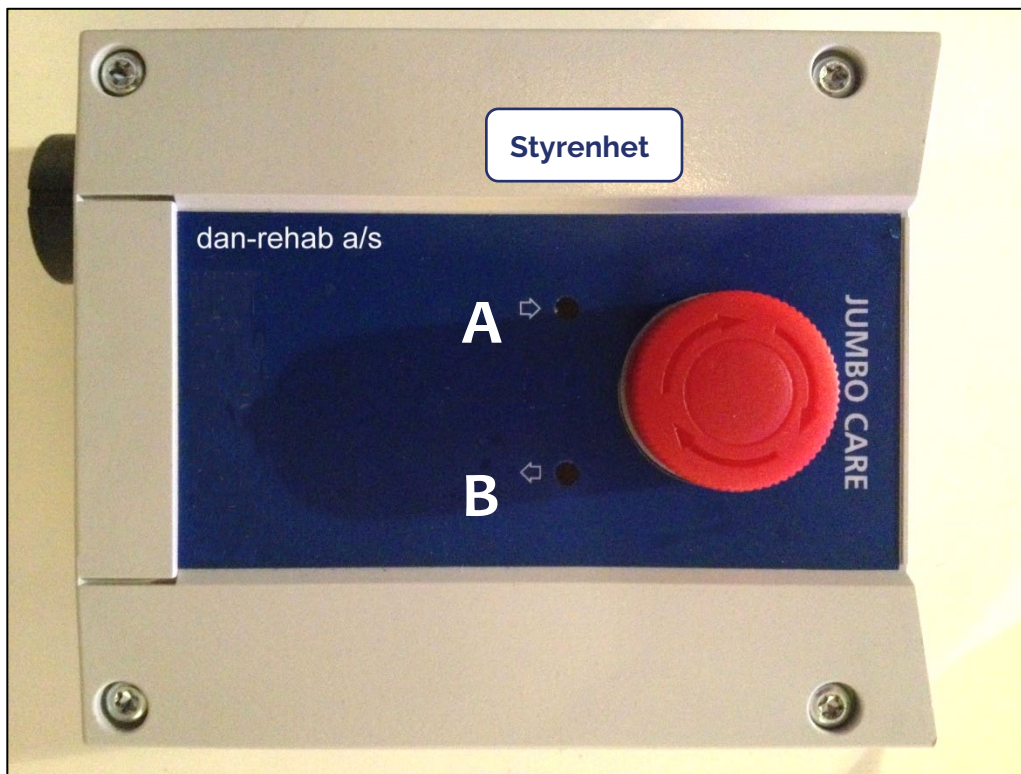

10.1 Nödstopp

Tryck på den **röda** knappen på stolens styrenhet. Det kommer att blockera alla möjligheter att aktivera stolen med hjälp av handkontrollen.

Vrid den röda knappe **medurs** för att **avbryta nödstoppet**.

10.2 Nödsänkning

Tryck **lätt** i hålet (vid **A**) med t.ex. en kulspetspenna för att **höja** upp stolen.

Tryck **lätt** i hålet (vid **B**) med t.ex. en kulspetspenna för att **sänka** stolen.

11. Användning

11.1 Lyft sätet uppåt

Det görs genom att trycka på den övre pilknappen i den övre "rutan" på handkontrollen.

Tryck tills stolen når önskad position:
Släpp sedan knappen och stolen låses i detta läge.

11.2 Sänk sätet nedåt

Det görs genom att trycka på den nedre pilknappen i den övre "rutan" på handkontrollen.

Tryck tills stolen når önskad position:
Släpp sedan knappen och stolen låses i detta läge.

11.3 Luta sätet framåt

Detta görs genom att trycka på den vänstra knappen i den nedre "rutan" på handkontrollen.

Tryck tills stolen når önskad position:
Släpp sedan knappen och stolen låses i detta läge.

11.4 Luta sätet bakåt

Detta görs genom att trycka på den högra knappen i den nedre "rutan" på handkontrollen.

Tryck tills stolen når önskad position:
Släpp sedan knappen och stolen låses i detta läge.

11.5 Batteriindikator

BATTERIET måste laddas SENAST när lamporna i handkontrollens batteriindikator växlar till den lägsta av de tre nivåerna:

- Högsta nivå: Lampan lyser grönt (batteriet är fulladdat)
- Mellersta nivå: Lampan lyser gult (kapacitet för ca 30 lyft upp och ner)
- Lägsta nivå: Lampan lyser gult (batteriet är nästan tomt)

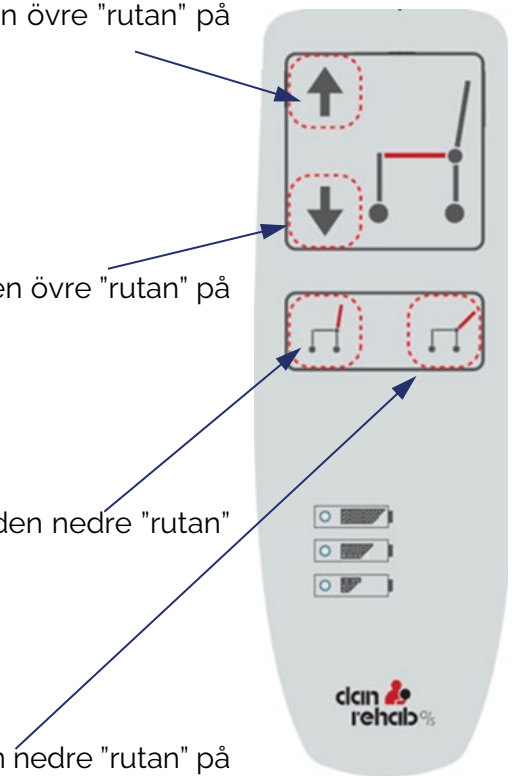

12. Underhåll

12.1 Rengöring

Av hygieniska skäl bör Ergotip-stolen rengöras regelbundet med desinfektionsmedel. Stolen kan enkelt rengöras med rinnande vatten, men stolen och dess elektriska komponenter får inte sänkas ned i vatten (t.ex. i ett badkar).

Ergotip-stolen kan desinficeras med hjälp av de rekommenderade desinfektionsprodukterna nedan:

Hydrogen Peroxide Aq.	1,0 % (max.) (utspädd väteperoxid)
Etanolbaserade produkter	70-85 volymprocent alkohol
Tvållösningar	PH-värde max. 9

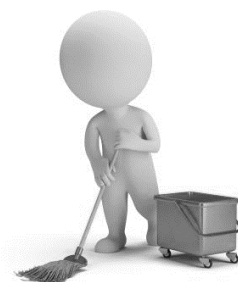

Använd INTE en högtryckstvätt eller någon annan typ av tvätt med högt tryck eftersom detta kan orsaka permanenta skador på lyftstolen.

12.2 Tvätt i en automatiserad tvätthall

Tvätt i en automatisk tvätthall är tillåtet. Det rekommenderas att tvätta i max. 60 grader och 5 bars tryck på maskinen.

12.3 Mekaniskt underhåll

Det mekaniska underhållet av stolen bör normalt endast utföras i samband med den årliga serviceinspektionen, som bör utföras av en kvalificerad servicetekniker, se avsnitt 13.

Om oavsiktliga fel eller ljud uppstår, kontakta omedelbart din återförsäljare för att åtgärda felet.

Stolen kräver minimalt med underhåll om du följer följande grundläggande föreskrifter:

- Kontrollera regelbundet att armstöden är ordentligt fastsatta i stolen.
- Kontrollera regelbundet att alla skruvar sitter åt ordentligt.
- Kontrollera dagligen att den justerbara ryggen och den avtagbara sitsen är korrekt placerade på stolen, för att undvika risken för personskador.
- Hjulen bör kontrolleras regelbundet och efterspännas vid behov samt hållas fria från smuts som hår etc. för att bibehålla optimala köregenskaper:

Ett hjul kan mot förmodan ha lossnat från det fabriksmonterade skruvlåset eller kan ha lossnat vid exempelvis ett senare hjulbyte utan skruvlås som inte utfördes av dan-rehab a/s.

Risken för olyckor och skador är dock minimal eftersom ett löst hjul kommer att låta väldigt högt och därmed omedelbart uppmärksammas av vårdpersonalen när de kör stolen. KOM IHÅG att byte av hjul alltid ska utföras av en kunnig (utbildad) person.

I händelse av ovanliga ljud och/eller ojämn motorgång MÅSTE tippning och säteslyft omedelbart avbrytas. Kontakta därefter din återförsäljare/tillverkare. Använd INTE stolen INNAN felet/felen har åtgärdats.

Vid byte av en eller flera motorer finns risk för personskador om bytet inte utförs på rätt sätt. Vi rekommenderar därför att uppgiften utförs av en kunnig (utbildad) person.

13. Service

Vid normal drift är den förväntade livslängden >5 år, förutsatt att produkten underhålls enligt tillverkarens anvisningar. Förutom det allmänna underhåll som beskrivs i avsnitt 11.5 rekommenderar vi som tillverkare att rutinmässig service utförs en gång per år av en utbildad servicetekniker.

Återförsäljaren som du köpte produkten av kommer att erbjuda denna service, men om du vill använda en annan tjänsteleverantör är det lyftstolens ägare som ansvarar för att den valda serviceteknikern har den nödvändiga kompetensen för produkten i fråga.



Av säkerhetsskäl är det mycket viktigt att denna service utförs, eftersom utebliven eller felaktigt utförd service kan leda till personskador.





14. Reservdelar och tillbehör



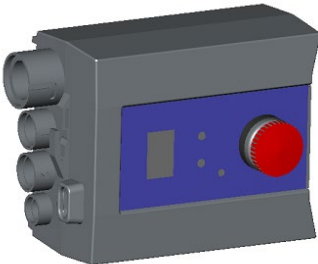
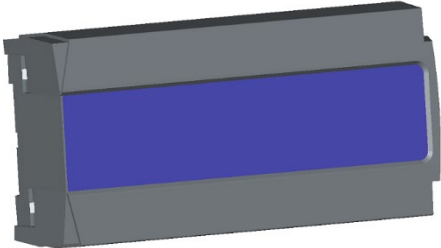
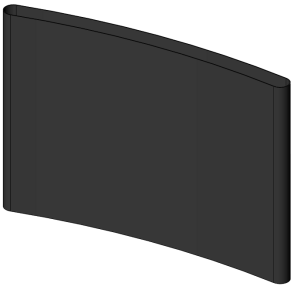

VIKTIGT! Det är viktigt att alltid använda originalreservdelar. Delar får endast bytas ut av en kvalificerad (utbildad) servicetekniker. Användning av reservdelar som inte är original kan medföra att tillverkarens garanti upphör att gälla. Dessutom kan produktens säkerhet försämrats samt leda till personskador.

För ytterligare reservdelar och service, kontakta den auktoriserade återförsäljare som du köpte produkten av.

Danrehab artikelnummer	Beskrivning	Foto / illustration
1030-125B	125 mm hjul med broms för Ergotip-stol	
01051-H 01051-V	Fotstöd höger sida Fotstöd vänster sida	
ERGO-XMT	LA23, Tiltställdon för Ergotip-stol	
ERGO-XMH ERGO-XMV	LA31, Lyftställdon för Ergotip-stol Höger sida (med rund kontakt) LA31, Lyftställdon för Ergotip-stol Vänster sida (med fyrkantig kontakt)	

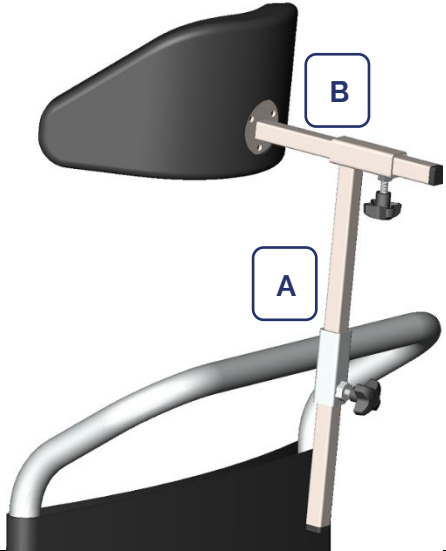
Danrehab artikelnummer	Beskrivning	Foto / illustration
ERGO-S5 ERGO-S26 50833-S 1030-SPUR 1030-SPUR 109635-S11 ERGO-S5	Säte Ergotip 5 Ergotip 6 Ergotip 7 Ergotip 8 Ergotip 9 Ergotip 11 Vägghmonterad	
ERGO-XSB	CBJ1, Styrenhet för Ergotip-stol	
ERGO-XBB	BAJ, Batteri för Ergotip-stol	
ERGO-XRSEB ERGO-XRS26B5 50833-XRS ERGO-XRS3-8 72166-XRS 109635-XRS 125729-XRS	Ryggstöd för Ergotip-stol Ergotip 5 Ergotip 6 Ergotip 7 Ergotip 8 Ergotip 9 Ergotip 11 Vägghmonterad	
ERGO-XH	Handkontroll för Ergotip-stol	

Danrehab artikelnummer	Beskrivning	Foto / illustration
01041-PURP	Armstöd PUR	
<p>1111219</p> <p>1111220</p>	<p>Arm för nackstöd komplett</p> <p>A) Vertikal arm för nackstöd</p> <p>B) Lodrät arm för nackstöd</p>	
ERGO-NP	Nackkudde	

15. Felsökning

FELSÖKA olika funktionsfel:

SYMPTOM:

Stolen reagerar inte på höjdjusterings- eller tippfunktionen

1. Kontrollera att de olika kontakterna är korrekt inkopplade.
 - Om NEJ, anslut kontakterna.
 - Om JA, gå till punkt 2
2. Kontrollera om den (röda) nödstoppsknappen (på styrenheten) är intryckt.
 - Om JA, vrid nödstoppet medurs så frigörs knappen automatiskt.
3. Kontrollera att batterilådan sitter ordentligt på plats:
 - Dra i batterilådans handtag (på höger sida) och ta ut batteriet.
 - Kontrollera att inget främmande föremål fastnat i skenan som håller fast både styrenheten och batterilådan mellan styrenheten och batterilådan.
4. Sätt tillbaka batterilådan på skenan:
 - Placera först ena änden (1) av batteriet i skenan och sedan den andra änden av batteriet (2).



- Tryck sedan lätt på batterilådans framsida med vänster hand och tryck samtidigt batterilådan mot styrenheten med höger hand. Ett litet klick hörs när batterilådan är på plats och låses fast. Om stolen reagerar på handkontrollen är batterilådan korrekt monterad.
- Kontrollera om batteriindikatorerna på handkontrollen lyser.
- Om lampan i mitten lyser (gult) bör batteriet laddas.
- Om den nedre indikatorn lyser (gult) måste batteriet laddas omedelbart.

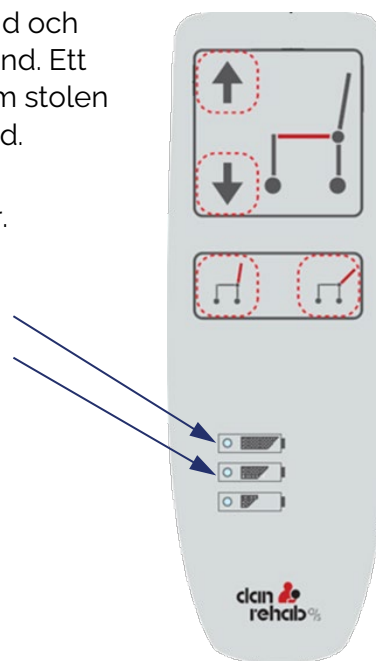

SYMPTOM:

Stolen kör ojämnt upp/ner vid justering av sitthöjden

1. Kontrollera att stolens två motorer för höjjustering går synkront.



Ställdon för säteslyft



Knapp för

- Om NEJ, stoppa lyft- eller sänkprocessen omedelbart och starta nödsänkingsproceduren:
- NÖDSÄNKNING: Tryck lätt och håll inne med en kulspetspenna i det nedre hålet (B) tills stolen når sitt lägsta läge.
- (Tryck lätt och håll inne med en kulspetspenna i det övre hålet (A) för att höja stolen).
STYRENHET
- När stolen är i det absolut lägsta läget återställs ställdonen enligt följande: Håll NER-knappen på handkontrollen intryckt i ca 10–15 sekunder. Detta ska leda till att de två lyftmotorerna åter synkroniseras. Testa sedan att höja stolen och upprepa processen om de två lyftmotorerna fortfarande inte är synkroniserade. Om detta inte löser problemet, skicka då in stolen till dan-rehab a/s för reparation.

SYMPTOM:



Batteriet laddas inte

1. Kontrollera att alla kontakter är korrekt placerade. Om de är det:
 - Kontrollera om batteriladdaren lyser gult under uppladdning.
 - Om den lyser grönt när du laddar en stol som inte fungerar kan det bero på: Antingen är laddaren defekt – byt ut den vid behov – ELLER så är batteriet defekt och måste bytas ut.

16. Avfallshantering

Det är ägarens skyldighet att kassera produkten i enlighet med gällande bestämmelser. Observera att styrenheten och fjärrkontrollen innehåller batterier som måste kasseras separat.

OBS:

Släng inte batterier eller elektrisk och elektronisk utrustning i osorterat hushållsavfall. Vid kassering av produkten måste lokala regler och föreskrifter följas.

Kontakta vid behov din återförsäljare för att få hjälp med avfallshanteringen.

17. Reklamationsrätt

Reklamationsrätten behandlas i enlighet med de vid var tid gällande reglerna om reklamationsrätt.

Läs mer om detta i våra försäljnings- och leveransvillkor, som du hittar på vår webbplats: www.danrehab.dk

OBS:

Garantin kan upphöra att gälla om föreskrivna servicekontroller inte utförs eller om produkten används för icke avsedda ändamål.

